

# 1.8M Blériot XI

## Balsa Wood Scale Airplane

Anleitung

#15388

ARF

### Vor dem Flug

- Prüfen Sie die Servos, dass diese zentriert sind.
- Prüfen Sie die Drehrichtung des Motors.
- Richten Sie den Schwerpunkt wie in der Anleitung beschrieben aus. Korrigieren Sie ggf. mit Gewichten.
- Prüfen Sie alle Verbindungen zwischen den einzelnen Komponenten im Rumpf.
- Seien Sie vorsichtig beim Wechseln des Akkus. Tauschen Sie den Akku sofort wenn er niedrige Spannung hat.
- Wenn das Antriebssystem und das Sender-Empfänger-Gerät zum ersten Mal gekoppelt werden, müssen Sie möglicherweise den Gasweg einstellen. Bitte stellen Sie ihn selbst ein.

### Sicherheitsvorkehrungen

- **Es handelt sich bei diesem Bausatz nicht um ein Spielzeug im üblichen Sinne. Betreiben Sie das Flugmodell stets mit großer Vorsicht um sich selbst und Dritte nicht zu verletzen. Nicht für Kinder unter 14 Jahren geeignet.**
- Fliegen Sie nicht in unzulässigen oder gesperrten Bereichen wie Flughäfen, Krankenhäuser, Wohnanlagen, etc.
- Sie müssen die Reichweite des Senders überprüfen, um sicherzustellen, dass keine Störungen auftreten.
- Schalten Sie den Empfänger immer zuletzt ein, nachdem Sie den Sender eingeschaltet haben, und schalten Sie den Empfänger zuerst aus, bevor Sie den Sender ausschalten.
- Wenn Sie nur ein Anfänger in der Funksteuerung sind, versuchen Sie nicht, Ihr Modell ohne Hilfe oder Ratschläge von erfahrenen Fliegern zu fliegen.
- Dieses Produkt ist flugerprobt, um unsere strengen Leistungs- und Zuverlässigkeitsstandards bei normalem Gebrauch zu erfüllen oder zu übertreffen. Wenn Sie vorhaben, hochbelastende Flüge durchzuführen, sind Sie allein dafür verantwortlich, alle notwendigen Maßnahmen zu ergreifen, um den Bewegungsbereich zu kontrollieren und die Körperkraft zu verstärken.
- Dieser Bausatz kann Spuren von Kohlefaser beinhalten, Tragen Sie Sicherheitskleidung beim Verarbeiten der Materialien.
- Aus Gründen der Flugsicherung kann es vorkommen, dass die Produkte, die Sie erhalten, nicht den Klebstoff enthalten, der in der Liste aufgeführt ist. Bitte haben Sie dafür Verständnis und kaufen Sie den benötigten Kleber in Ihrem Fachhändler vor Ort.



### Spezifikationen

Spannweite: 1.8M  
Länge: 1.6M  
Gewicht: ≈ 5.8kg

### Benötigtes Werkzeug Tools Needed



### Zubehör Accessories

Brushless Combo BOOST 160, # 15664  
[2] LiPo Akku LEMONRC 5000-5S  
[4-5] Servo MASTER DS8040, # C4994  
  
Benzinmotor NGH GF38, # C6188



Beispielbild: Inhalt könnte leicht abweichen.



- SCG34-A: Rumpf
- SCG34-B: Tragfläche
- SCG34-C: Höhenleitwerk/Seitenleitwerk
- SCG34-D: Fahrwerk
- SCG34-E: Tank, Cockpit
- SCG34-F: Schrauben und Zubehör
  - Ruderhorn
  - Holzteile
  - Verbindungsstück
- SCG34-G: Spornrad
- H: Kohlefaserrohr

★ Aufbau-Symbole  
Assembly symbol guide

- |  |   |  |                                      |
|--|---|--|--------------------------------------|
| Frei rotierend<br>Ensure free rotation | Sekundenkleber mittel<br>Use medium CA  | Sekundenkleber dünn<br>Use thin CA             | Bleistift benutzen<br>Use a pencil   |
| Fest drücken<br>Push tightly           | Messer benutzen<br>Use hobby knife with | festziehen<br>Fully Tighten                    | Öl auftragen<br>Apply Oil            |
| Wiederholen<br>Repeat multiple times   | Locktight benutzen<br>Apply threadlock  | Aufbau rechts/links<br>Assemble right and left | Epoxy benutzen<br>Use epoxy adhesive |

01 Aufbau Fahrwerk

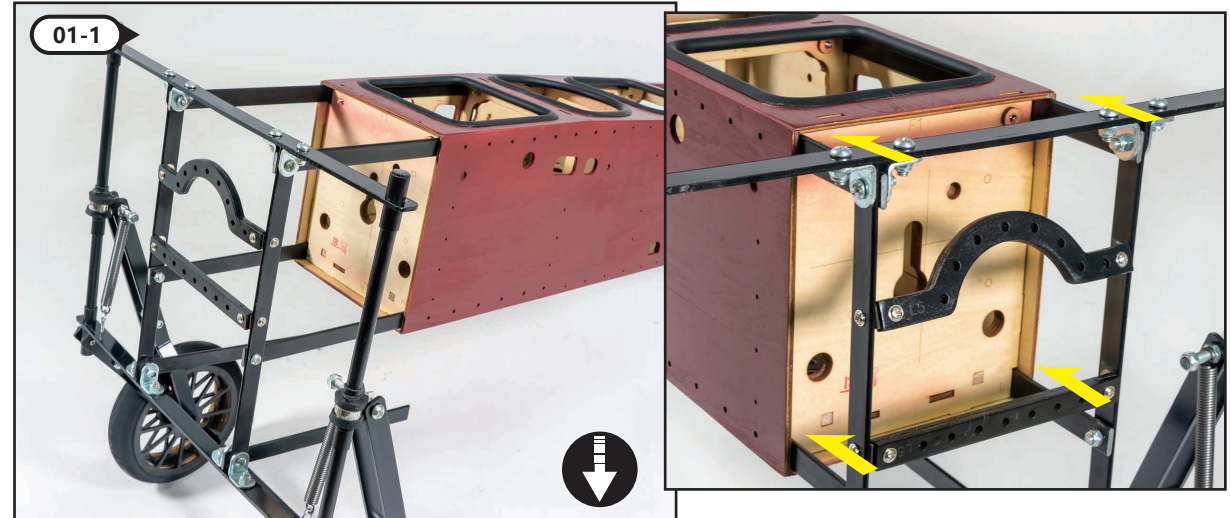

Setzen Sie das Bugfahrwerkteil wie abgebildet ein, befestigen Sie es nicht, es muss später angepasst werden.

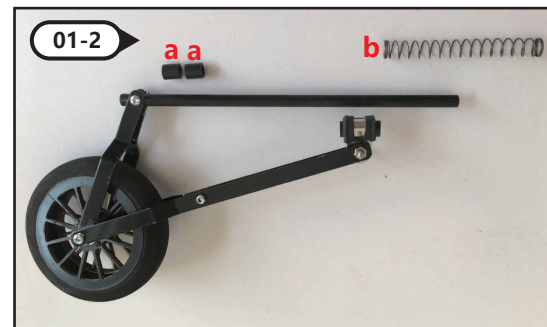

Lösen Sie das hintere Fahrwerksteil wie gezeigt.

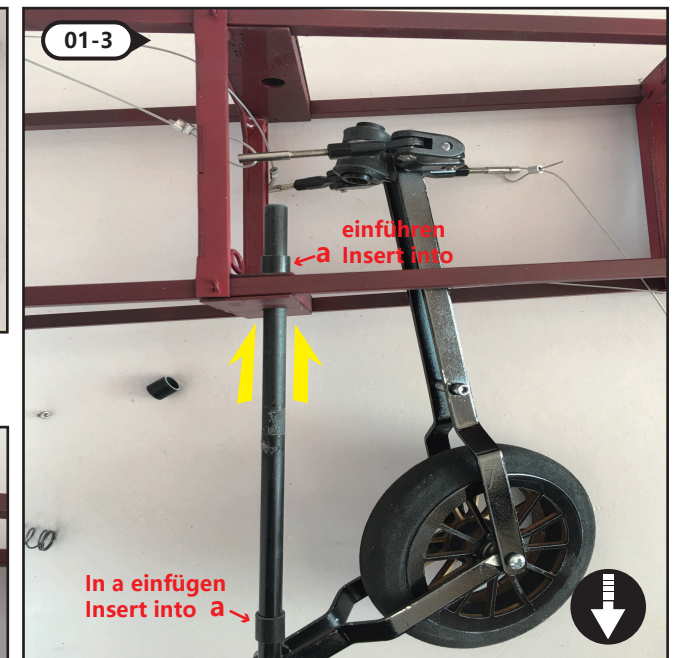

Setzen Sie das hintere Fahrwerk in das vorbereitete Loch im Rumpheck ein und beachten Sie den Einbau von Teil "A".

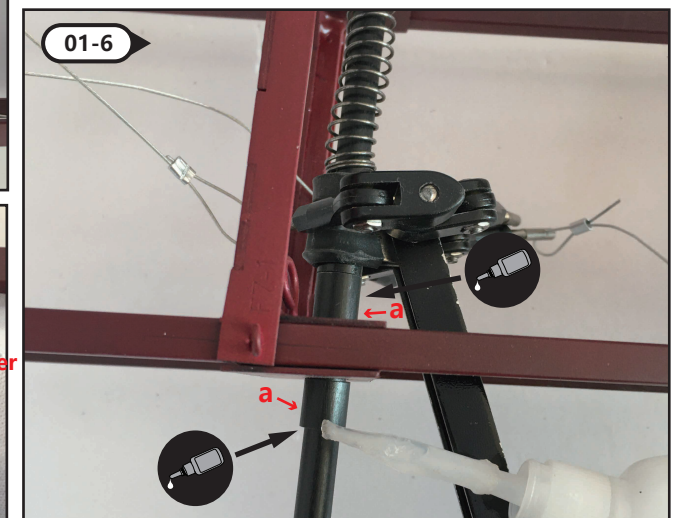
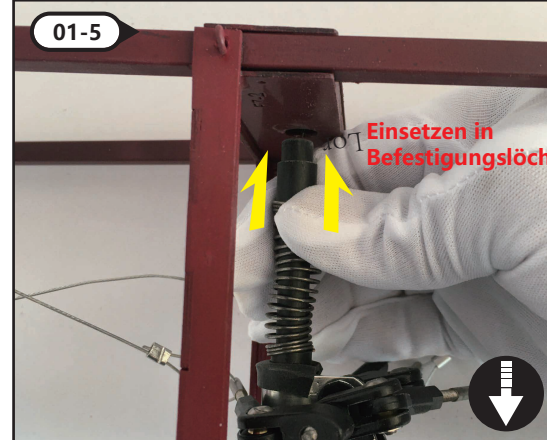
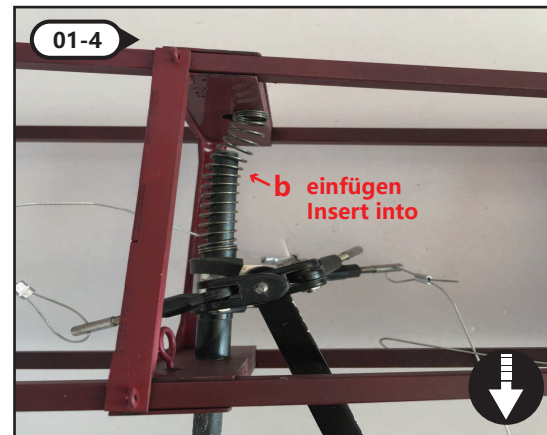

Nach dem Einsetzen des hinteren Fahrwerks in die Aufnahmebohrungen, 2 Stück "A"-Teile mit CA-Kleber befestigen. Es muss beweglich bleiben.



**02** Aufbau d. Rumpf-Spanndrahtes  
Assemble the fuselage bracing wire

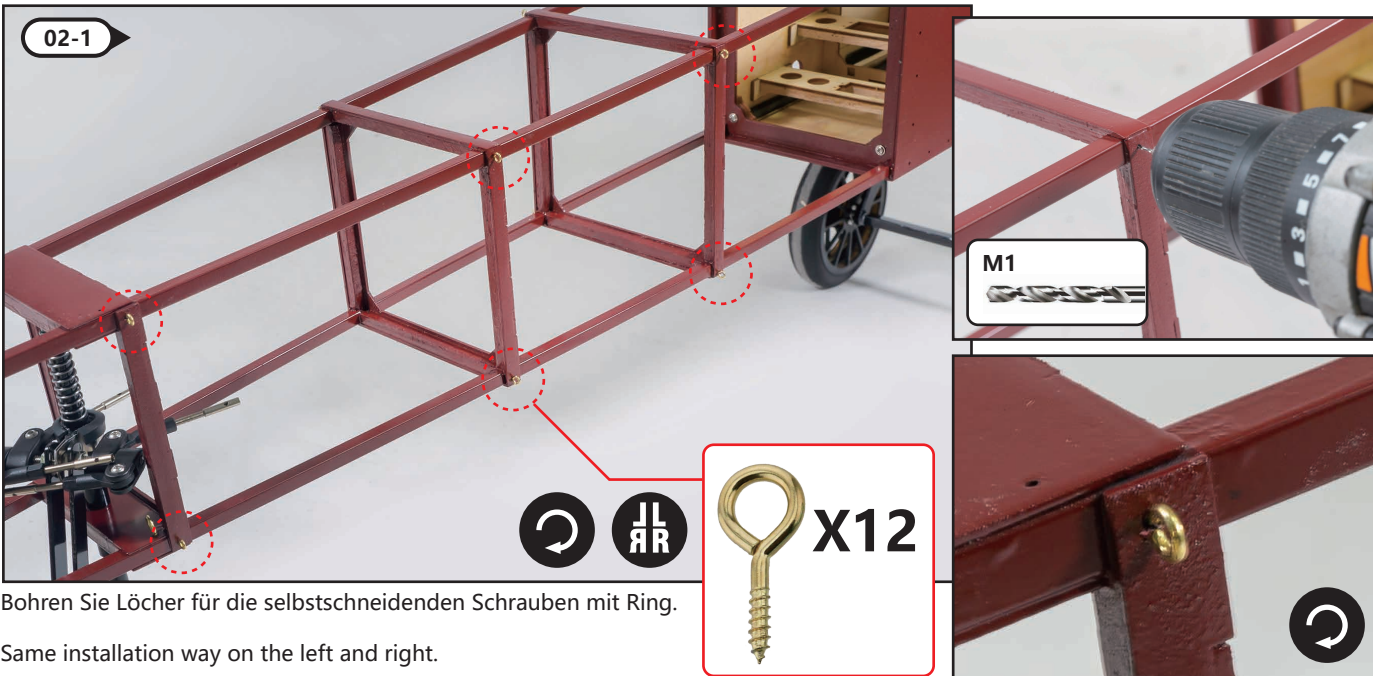

Bohren Sie Löcher für die selbstschneidenden Schrauben mit Ring.

Same installation way on the left and right.

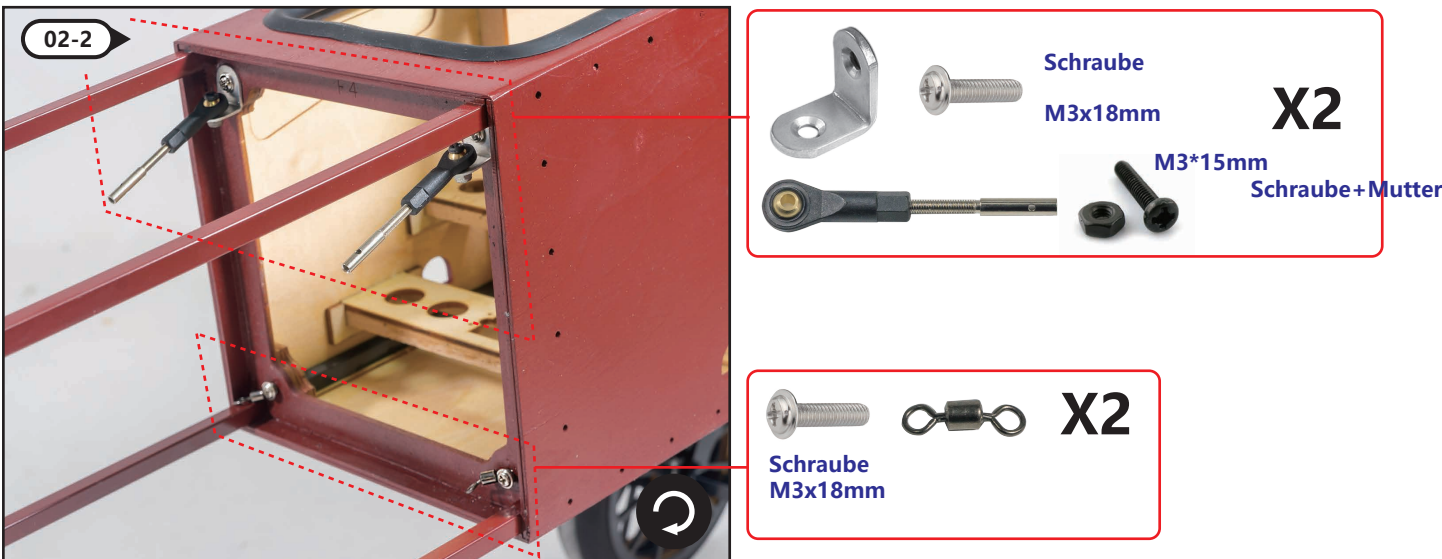

Der Draht besteht aus einem Stück. Starten Sie bei \*1\* wie oben im Bild gezeigt. Fädeln Sie ihn durch die Ringe und befestigen Sie ihn anschließend bei \*2\*



Montieren Sie den Draht auf der anderen Seite genau so.

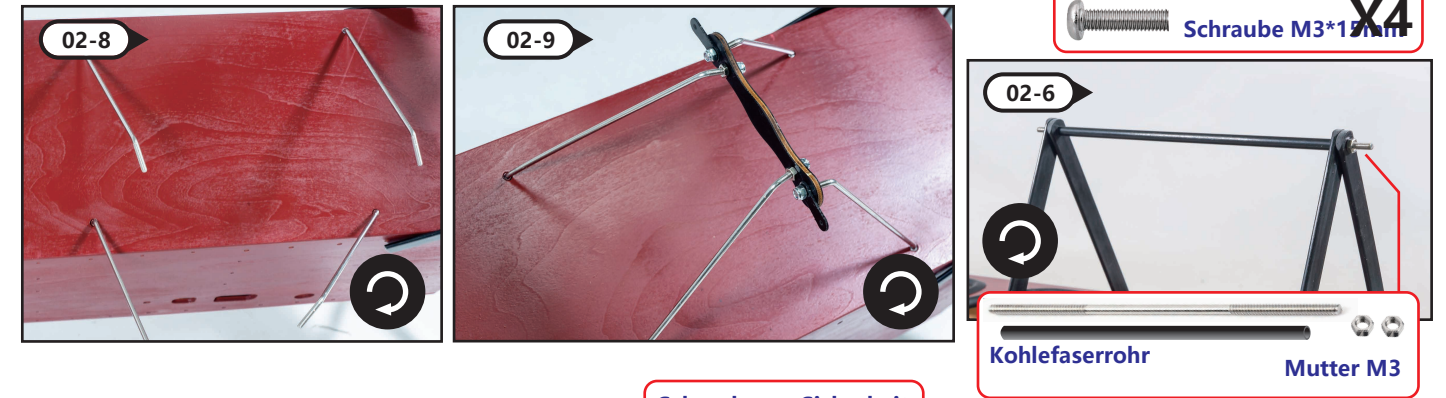

**03** Zusammenbau des Heckflügels  
Assemble the Tail Wing

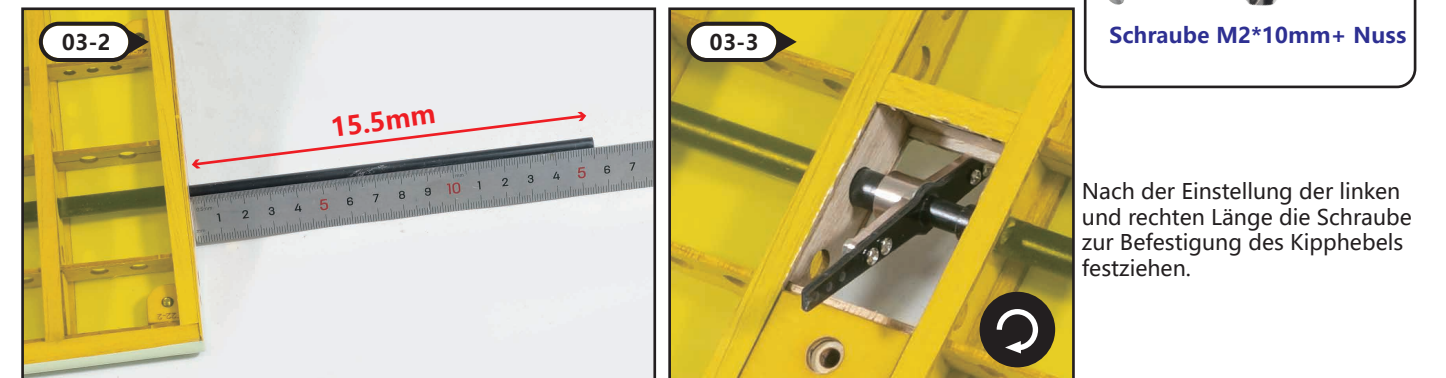
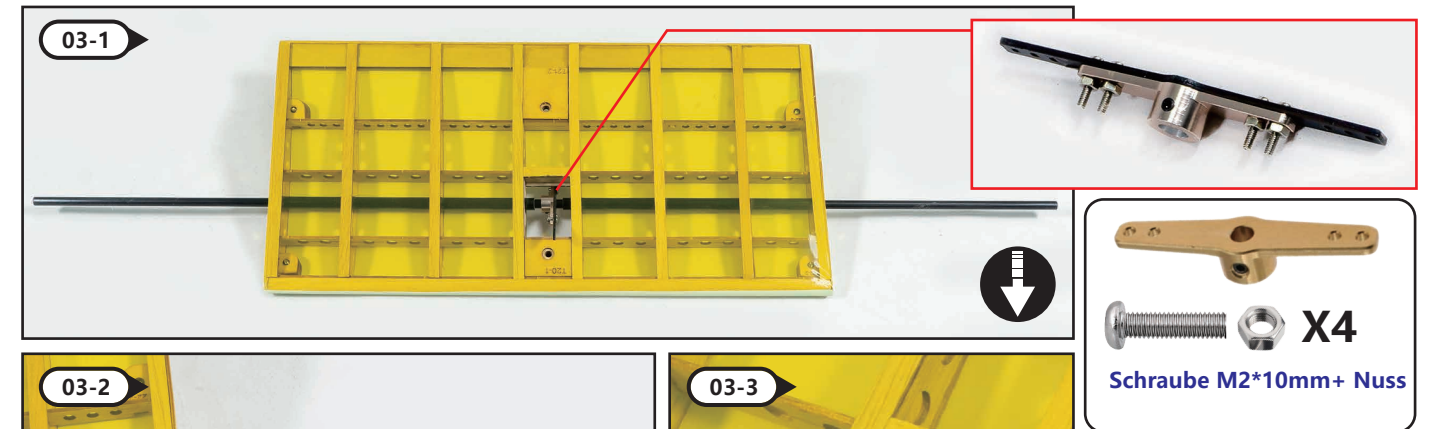

Nach der Einstellung der linken und rechten Länge die Schraube zur Befestigung des Kipphebels festziehen.



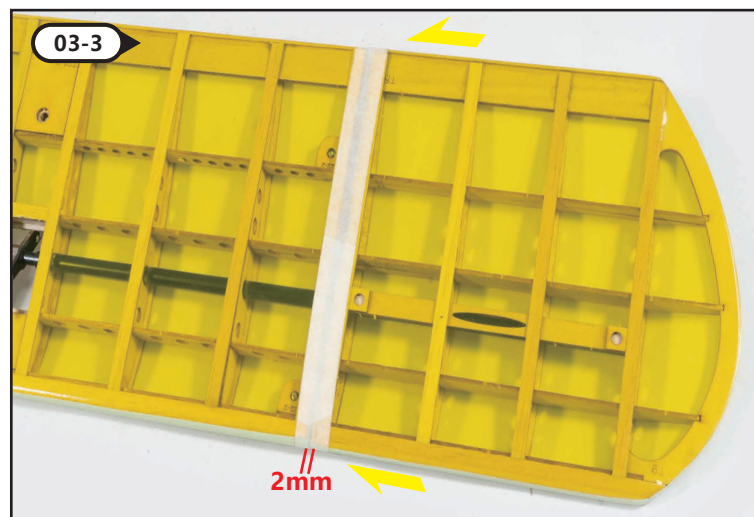

Stecken Sie die Steuerfläche auf, befestigen Sie die Verbindung mit Klebeband und stellen Sie den Spalt ein.

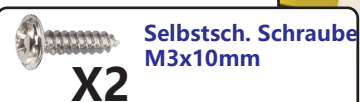

Bohren Sie das Loch wie abgebildet, und befestigen Sie es mit einer selbstschneidenden Schraube.

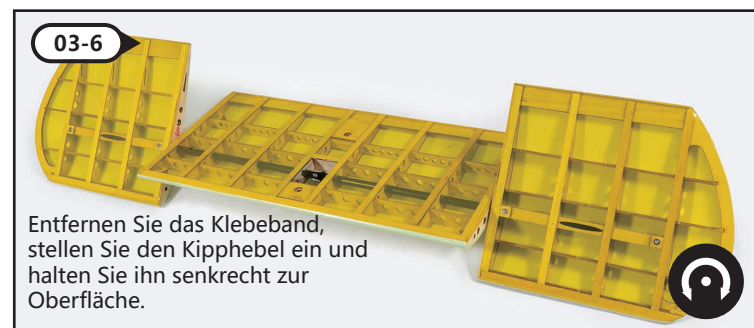

Entfernen Sie das Klebeband, stellen Sie den Kipphebel ein und halten Sie ihn senkrecht zur Oberfläche.

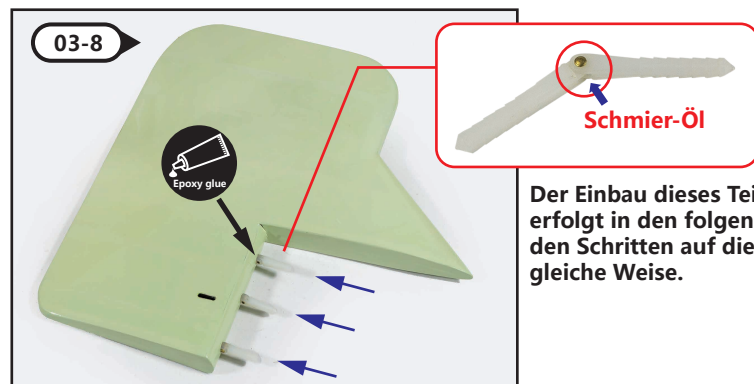

Fügen Sie etwas Schmieröl in das Gelenk des Nadelscharniers ein (um zu verhindern, dass der Kleber festklebt). Bevor Sie das Nadelscharnier mit Epoxid-Harz-Kleber installieren und befestigen, vergewissern Sie sich bitte, dass die Ruderfläche frei schwingen kann.

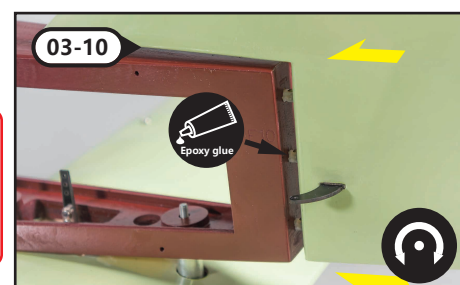
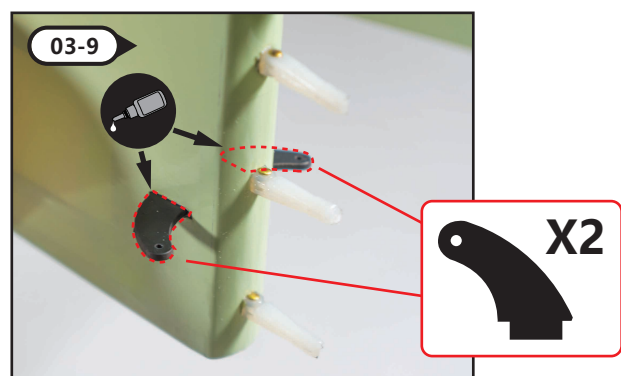

Montieren Sie das Seitenleitwerk auf das Rumpheck, befestigen Sie ihn mit Epoxidkleber und lassen Sie ihn frei schwingen.

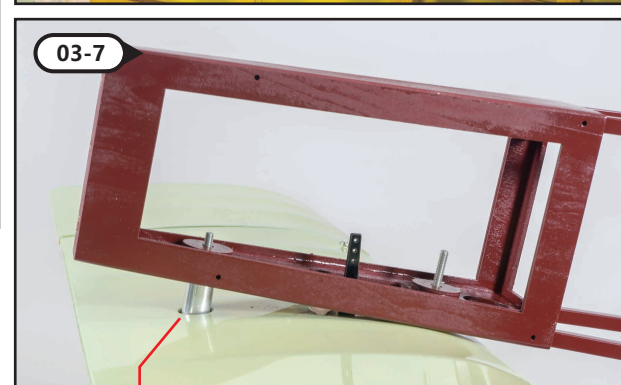

## 04 Tragflächenaufbau Assemble the wing

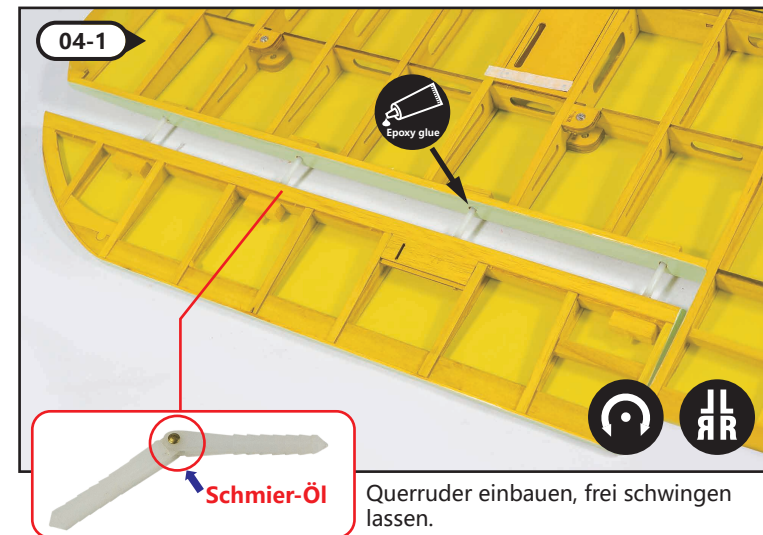

Querruder einbauen, frei schwingen lassen.

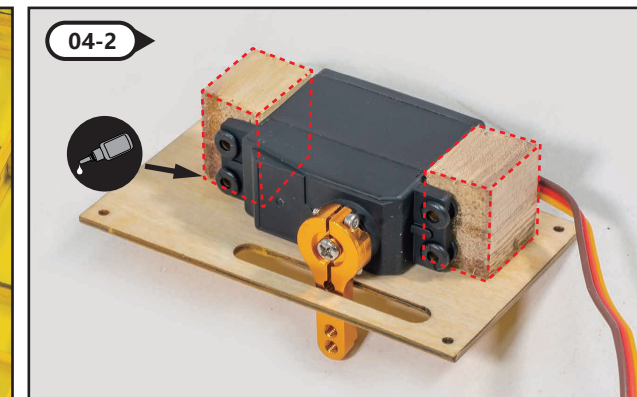

Querruderservo wie gezeigt einbauen, Holzklötz als Hilfsmittel einkleben.

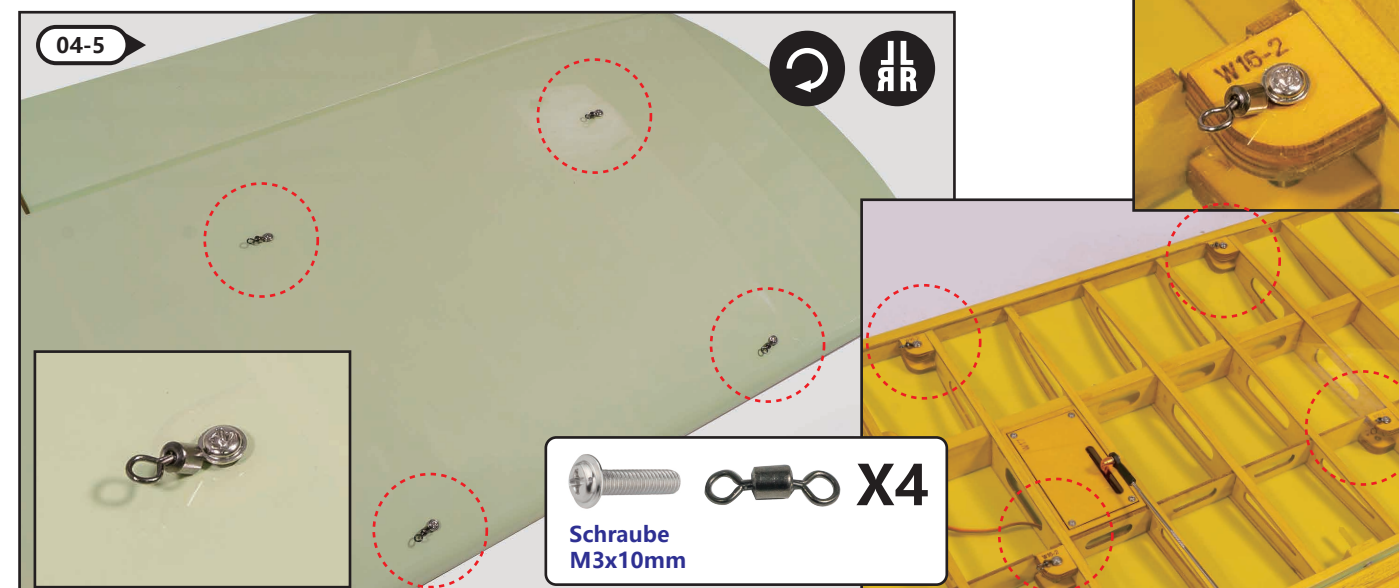
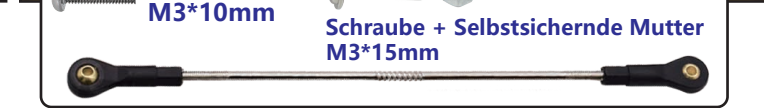
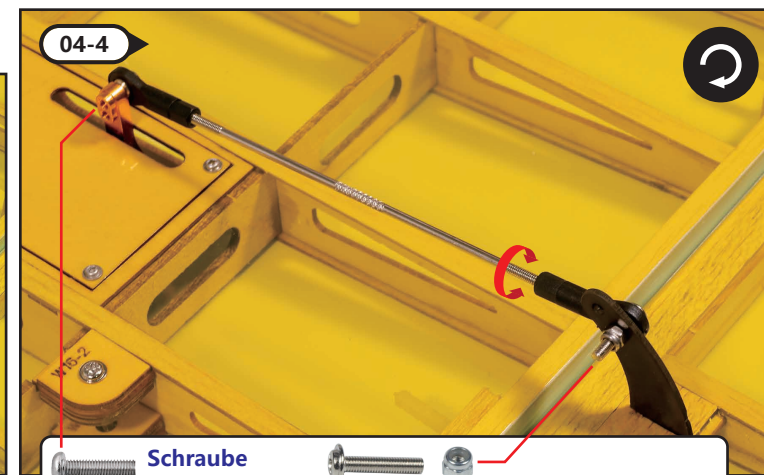
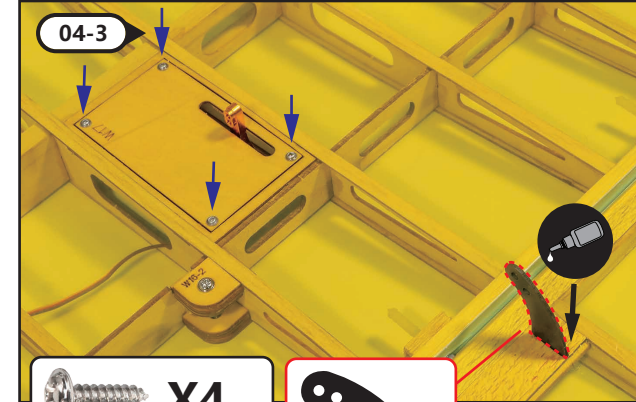

Montieren Sie die "8"-förmigen Ringe in die vorbereiteten Löcher auf beiden Seiten des Flügels und befestigen Sie sie mit Schrauben.





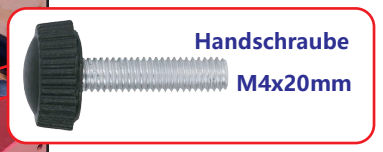
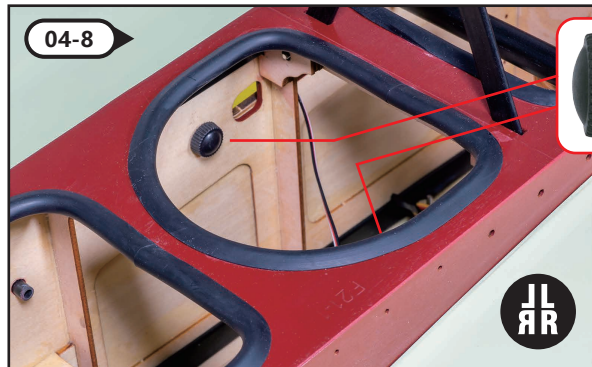
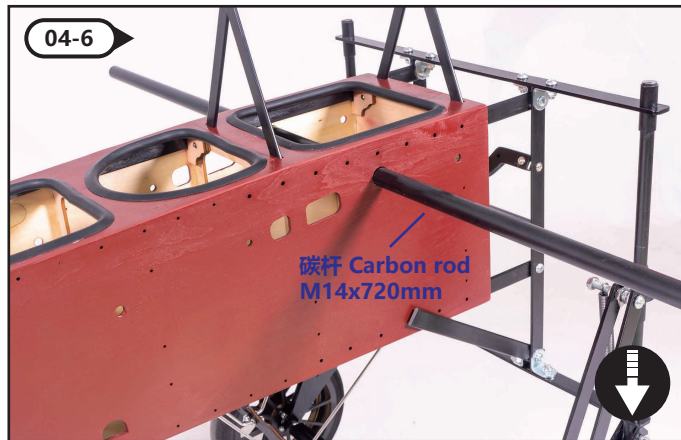

**05** Einbau der Steuerservos für Höhen- und Seitenleitwerk  
Installation of control servos for horizontal tail and vertical tail

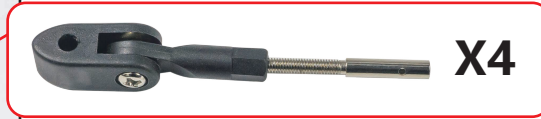
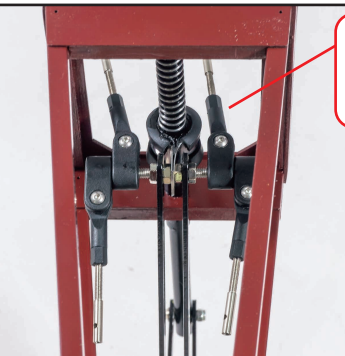

Achten Sie auf die Stellrichtung des Servos.

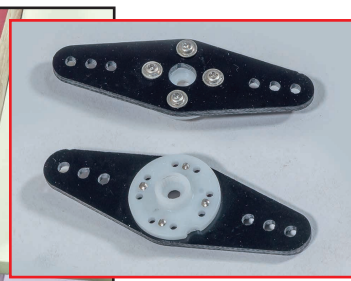
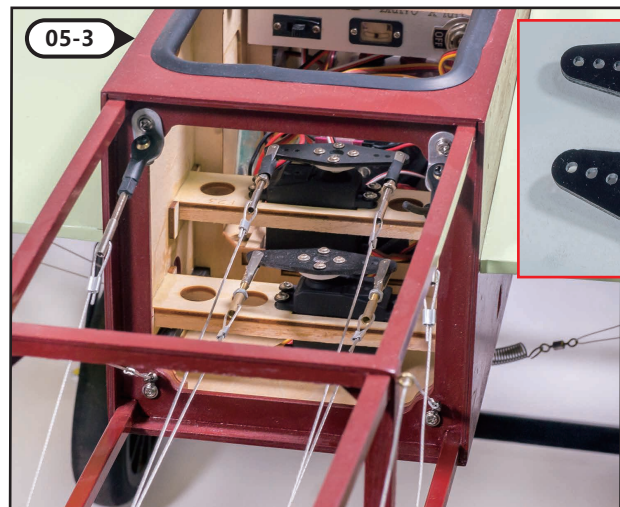

Montieren Sie den Kipphebel an den Servos wie abgebildet, durch 2 Stück Stahlseile, um Höhen- und Seitenruder getrennt zu steuern. Diese Versteifungsdrähte sind ungekreuzt.

Montieren Sie den Kipphebel an den Servos wie abgebildet, durch 2 Stück Stahlseile, um Höhen- und Seitenruder getrennt zu steuern. Diese Versteifungsdrähte sind ungekreuzt.



Das untere Servo steuert das Seitenruder, das mit 2 Drahtzügen angesteuert wird und mit dem hinteren Spornrad verbunden ist, wie in den beiden Diagrammen links und rechts dargestellt. Das Ende des Drahtseils ist mit einer Aluminiumklammer verschlossen.

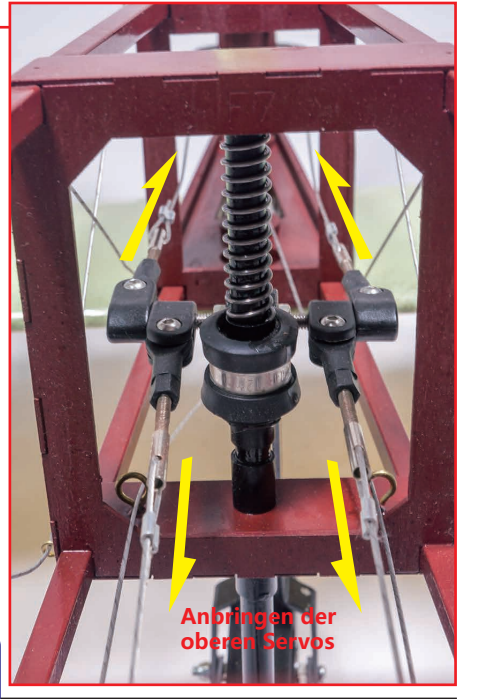

Die hohe Pinne steuert das Höhenruder, das mit 2 Drahtseilen gesteuert wird und sorgfältig durch die beiden Ringe am Ende des Rumpfes gefädelt wird, wie in den beiden Abbildungen auf der rechten Seite gezeigt. Das Ende des Drahtseils wird mit Aluminiumklammern gesichert.





## 06 Einbau des Flugspanndrahtes

Der Spanndraht für den Flügel wird wie abgebildet auf einer Seite angebracht, links und rechts gleichermaßen.

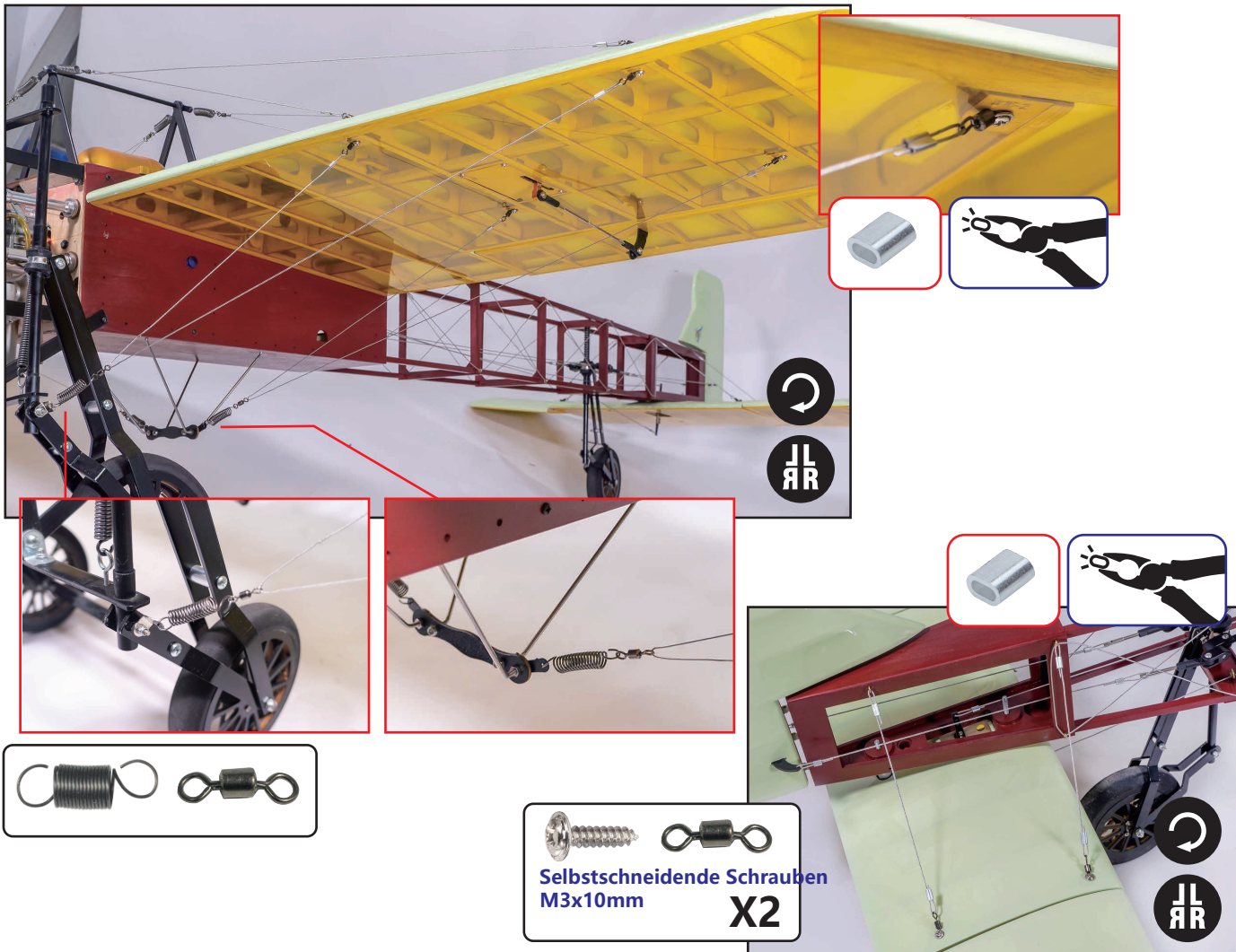
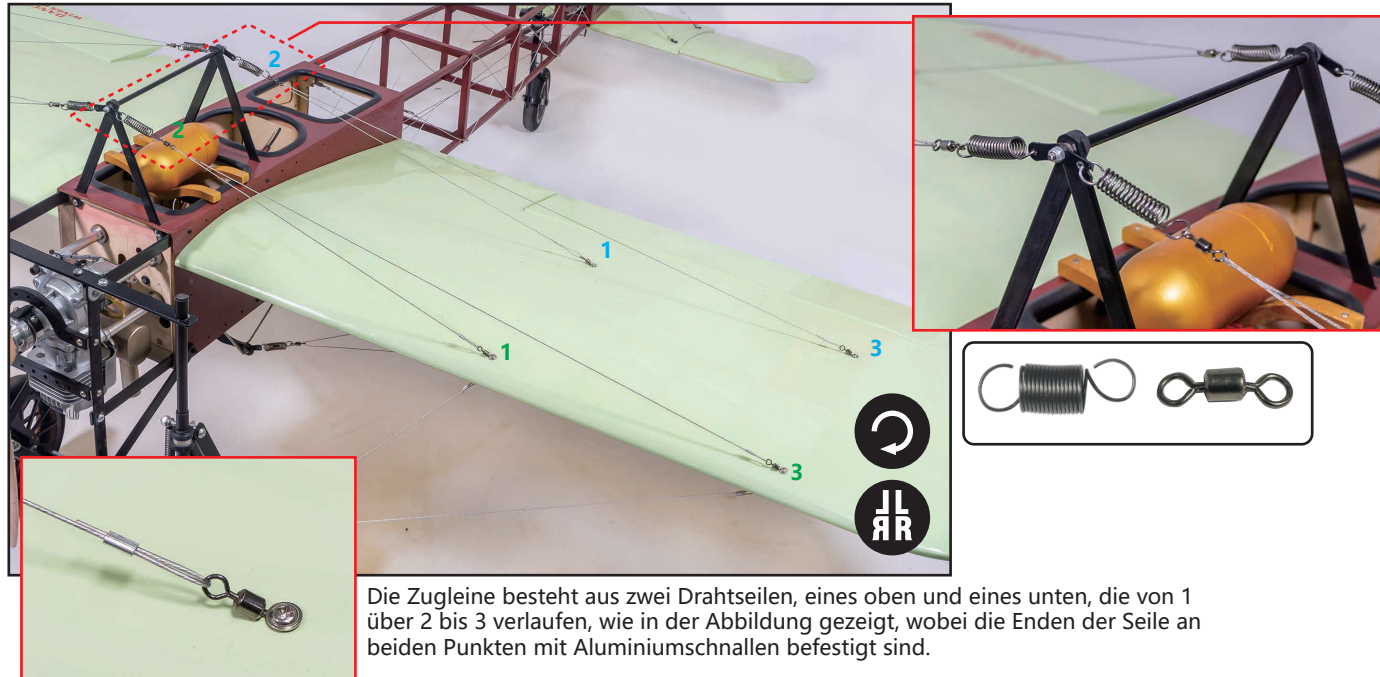

## 07 Motoreinbau Assemble the engine

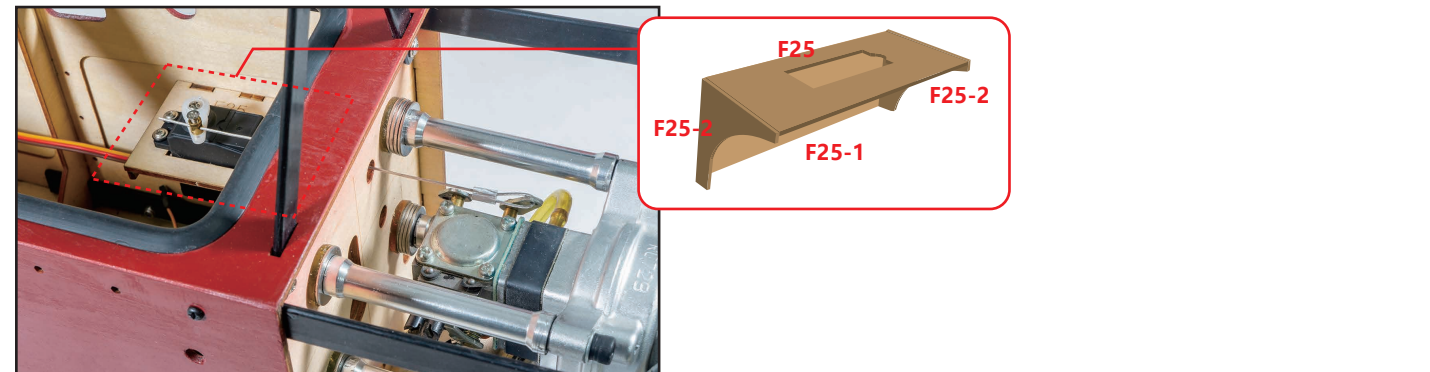

Nachdem der Motor eingestellt und eingebaut wurde, die Länge des vorderen Fahrwerksvorsprungs so einstellen, dass er nicht mit den Paddeln kollidiert, dann Löcher an den gezeigten Schraubenpositionen bohren und schließlich das Fahrwerk mit Schrauben befestigen.

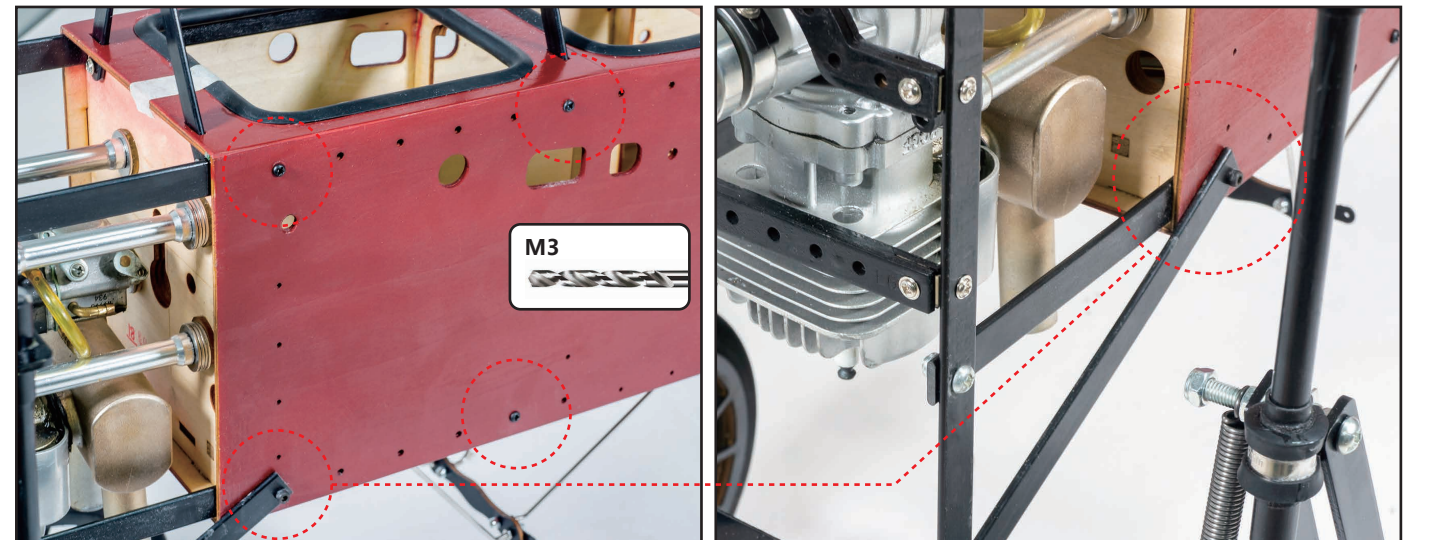



## 08 Einbau der Scale-Teile

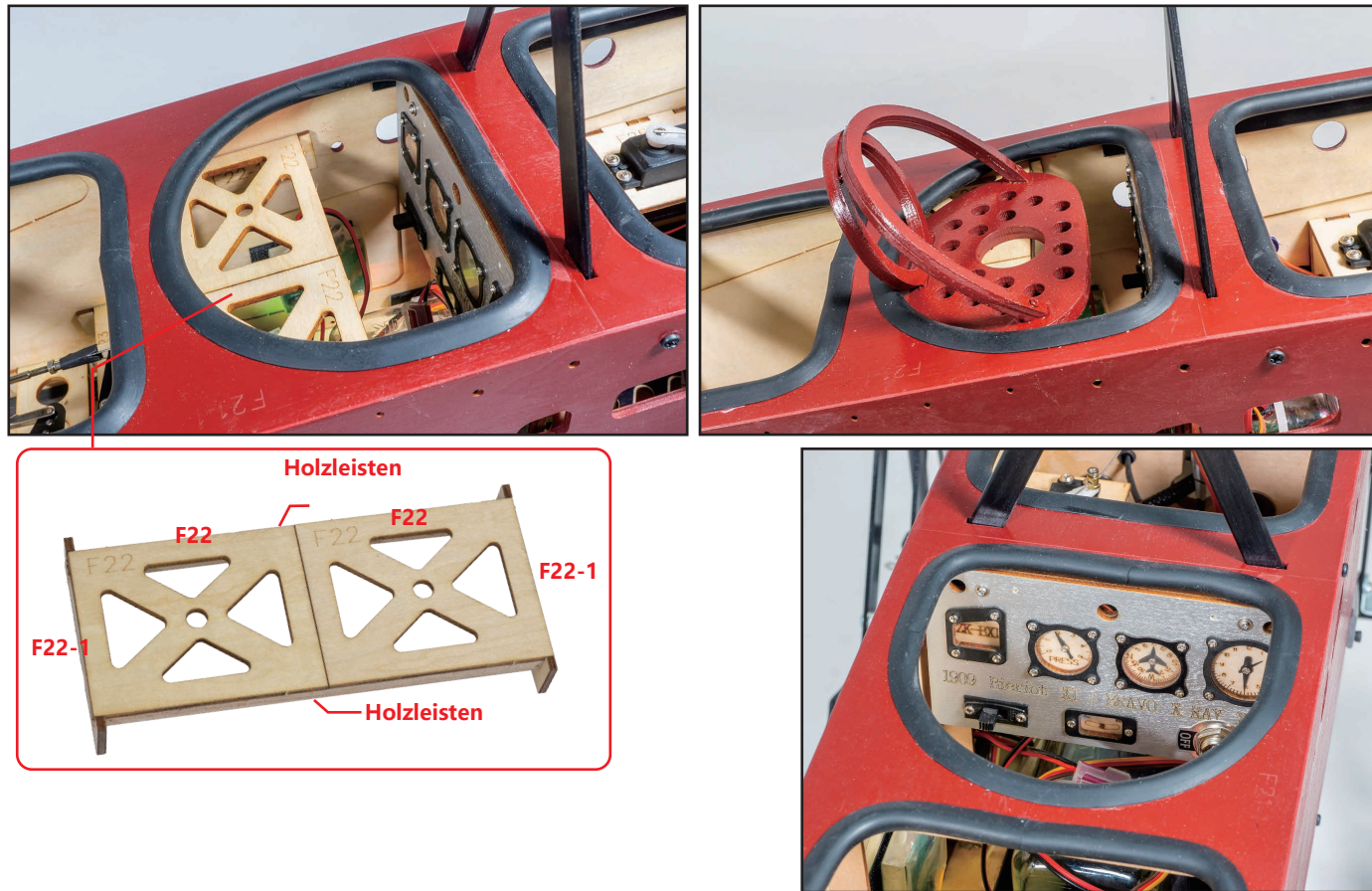

## 09 Einrichtung und Inbetriebnahme

### Schwerpunkt Display the C.G



Die Verwendung von ölbetriebenen Motoren kann es erforderlich machen, dass die Gegengewichte im Bug und der Kraftstofftank im Schwerpunkt platziert werden.

Bei der Wahl eines Elektromotors kann der Schwerpunkt durch die Positionierung der Batterie angepasst werden.

Normalerweise wird der Ruderwinkel wie folgt eingestellt:

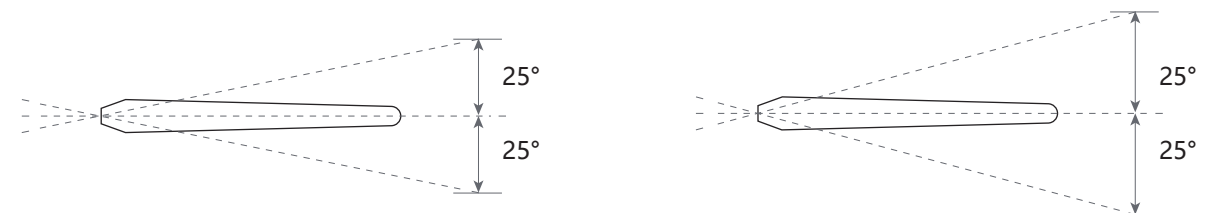
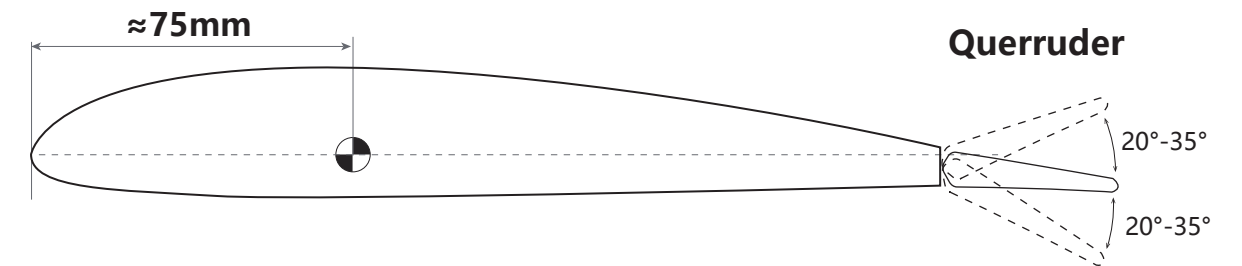

### Höhenruder

Normales Fliegen  
 Querruder  $\pm(15^\circ-30^\circ)$   
 Flat Tail Höhenruder  $\pm 15^\circ$   
 Seitenruder  $\pm 15^\circ$   
 Gemeinsame Klappe Klappe (Start)  $15^\circ-20^\circ$  (Landung)

### Seitenruder

3D-Fliegen unterstützt nur einige Modelle  
 $\pm 40^\circ$  oder mehr  
 $\pm 40^\circ$  oder größer  
 $\pm 40^\circ$  oder größer  
 $20^\circ-40^\circ$

Einige Spezialmodelle können ein V-Leitwerk, Wölbklappen, Vorderkantenflügel oder sehr kleine Ruderflächen usw. haben. Sie können den Winkel eines konventionellen Fluges als Referenz verwenden. Wenn Sie sich nicht sicher sind und keine erfahrene Person zur Seite haben, die Sie anleitet, empfehlen wir Ihnen, zunächst einen Testflug in einem kleinen Winkel durchzuführen, um zu prüfen, ob Ihre Einstellungen korrekt sind.



